

Kelt 6,20 m





Pouvoir faire halte partout (ici à l'île d'Houat) : la performance du Kelt 6,20 m la plus appréciée des enfants.

Kelt Marine et la croisière en famille

Le Kelt 6,20 m : comment un petit voilier de 4 couchettes est devenu un grand classique de la croisière familiale

IL Y A des bateaux qui respirent la santé. Des bateaux faciles à vivre et jamais ennuyeux. Souvent, ces bateaux-là sont de fins pédagogues. Et ceux qui, grâce à eux, ont découvert la mer, leur gar-

dent une place à part, du côté du cœur. Créer de nouvelles vocations, c'était la volonté de Gilles Le Baud et de son équipe en fondant Kelt Marine. Leur premier voilier, un petit croiseur côtier signé Philippe Harlé, était porteur de tout leur optimisme. On fêta le 1000^e Kelt au début de 1980. Et certains propriétaires en visite au chantier annoncent avec fierté le numéro de leur bateau avant même de décliner leur identité. Il faut croire que l'optimisme est communicatif.

A la découverte du bon sens

Le Kelt 6,20 m bouleverse la notion d'espace. Son intérieur, d'une grande simplicité (4 couchettes, 1 bloc-cuisine), libère les volumes, en supprimant par exemple la cloison avant. L'art est aussi dans les détails. Sur un petit bateau, la place se gagne avec du bon sens : comme

cette table de carré pivotante (elle a fait école, depuis) ou le cockpit suspendu qui dégage un grand volume de rangement entre les deux couchettes arrière.

Le pont surélevé contribue au volume habitable. En mer, il protège bien le cockpit et il rend inutile un roof volumineux : c'est fou ce qu'un pont dégaillé peut donner d'espace sur un bateau.

Le bon sens, on le retrouve dans le cockpit : 2 grands coffres y abritent voiles, défenses, écoutes ; une découpe dans le tableau arrière reçoit à demeure le moteur hors-bord (de 3,5 à 6 ch).

La douceur d'un grand maître

Le Kelt 6,20 m se laisse apprivoiser facilement. C'est sa première qualité, qui n'enlève rien d'ailleurs à sa vivacité.

C'est d'ailleurs un des secrets de Philippe Harlé que de dessiner des

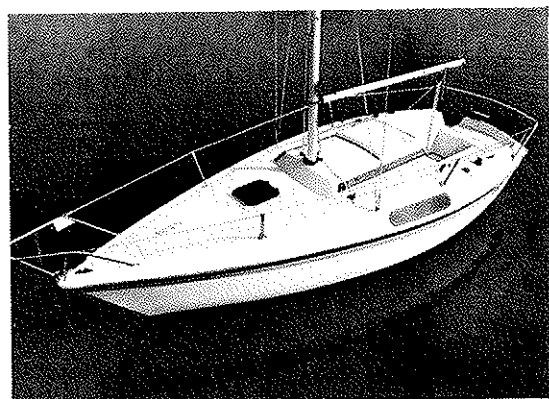

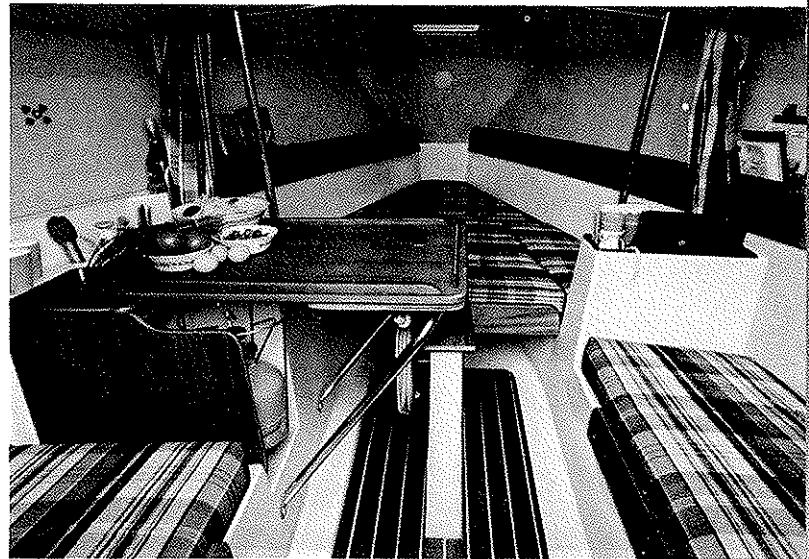
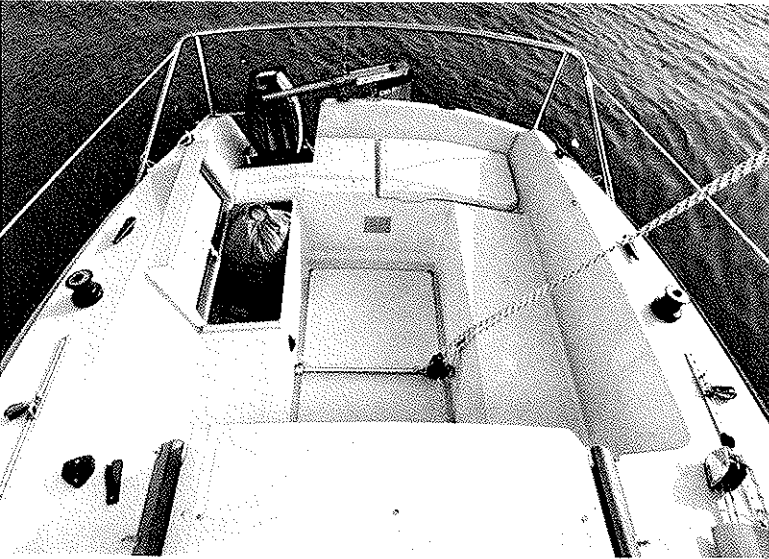

Un cockpit intelligent : pour gagner de la place, la barre d'écoute (en série) est fixée au plancher. Une découpe dans le tableau arrière reçoit à demeure le moteur hors-bord. Le coffre arrière est décalé.

De l'espace et de vastes rangements, mais aussi des tissus chaleureux. La table du carré pivote vers l'arrière. En version dériveur, le relevage de la dérive par enrouleur (sous la table) est ais.

carènes aussi douces (qui ne se souvient du Muscadet ?). Pour Harlé, la maniabilité est la première des performances. En témoigne l'équilibre du plan de voilure, auquel un génois en tête donne de la puissance, mais qui reste évolutif sous grand'voile seule (une aubaine dans les mouillages encombrés).

N'allez pas confondre cependant douceur et mollesse : cette coque de père de famille, large et ronde, a remporté trois championnats de France des croiseurs côtiers : en 1974, 78, et 79.

L'appel du large

Le Kelt 6,20 m donne envie de partir. Sous son air bonhomme, on devine le boulingueur. C'est le premier voilier de cette taille à être homologué en 3^e catégorie. Tout un programme, de la Corse aux Scilly...

Au lieu d'investir dans des gadgets inutiles, Gilles Le Baud a préféré construire un croiseur confortable à un prix raisonnable, et consacrer son budget aux qualités marines.

Les solutions efficaces ne manquent pas, comme cette grande pièce d'aménagements intérieurs qui double la coque et la raidit, les surfaces de pont en sandwich balsa, la liaison pont/coque soudée et reprise en stratification. En fait de robustesse, le Kelt 6,20 m est un véritable coffre-fort.

Après tout, l'équipe de Kelt Marine navigue hiver comme été, par tous les temps.

Quatre ans, déjà...

Il y a des bateaux qui ne veulent pas vieillir. Depuis 4 ans que ses propriétaires vagabondent le long de nos côtes,

le Kelt 6,20 m semble détenir le secret de l'éternelle jeunesse. Il peut encaisser sans émotion un bon coup de vent, se faufiler n'importe où, s'échouer dans toutes les criques (aussi bien le quillard que le dériveur), au besoin en sollicitant ses fonds renforcés.

Ses propriétaires forment une vaste confrérie, au sein d'une association d'une vitalité étonnante : l'As Kelt, qui organise régates et escapades.

Dans toutes les familles qui en possèdent un, le Kelt 6,20 m a été adopté d'emblée par les enfants. Grâce à sa faculté de pouvoir faire halte n'importe où, et tous les enfants vous le diront : ce qu'il y a de bien dans la croisière, ce sont les escales.

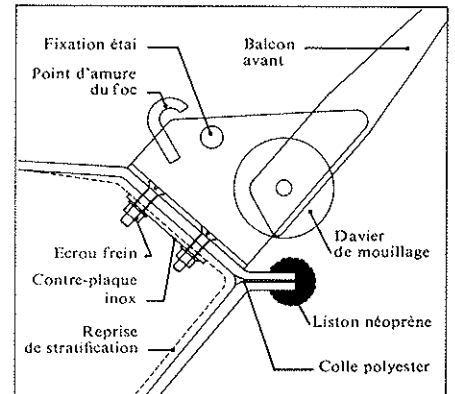

Un exemple de robustesse : la ferrure d'étrave et la liaison pont/coque avec sa reprise intérieure de stratification.

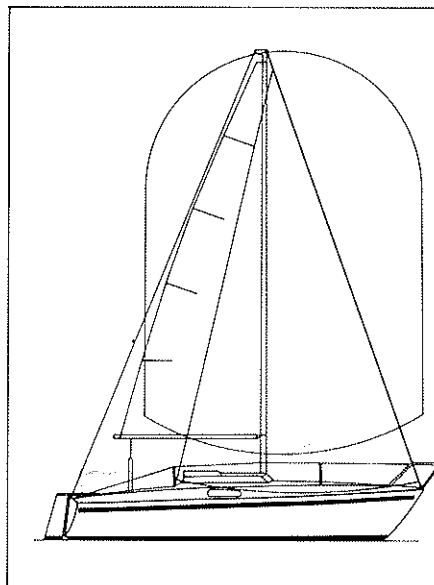

Caractéristiques techniques

Longueur hors tout	7,05 m
Longueur de coque	6,20 m
Largeur	2,48 m
Poids	950 kg
Lest quillard	380 kg
Lest dériveur	440 kg
Poids de la dérive	40 kg
Tirant d'eau quillard	1,05 m
Tirant d'eau dériveur	0,65 / 1,50 m
Hauteur sous barrots	1,50 m
Nombre de couchettes	4
Jauge brute	2,95 tx
Catégorie de navigation	3 ^e
N° 491 - 4/6 personnes	

Surface de voilure

Grand-voile	8,80 m ²
Génois	14,90 m ²
Foc numéro 1	8,60 m ²
Tourmentin	2,80 m ²
Spinnaker	32,50 m ²

Architecte : Philippe Harlé

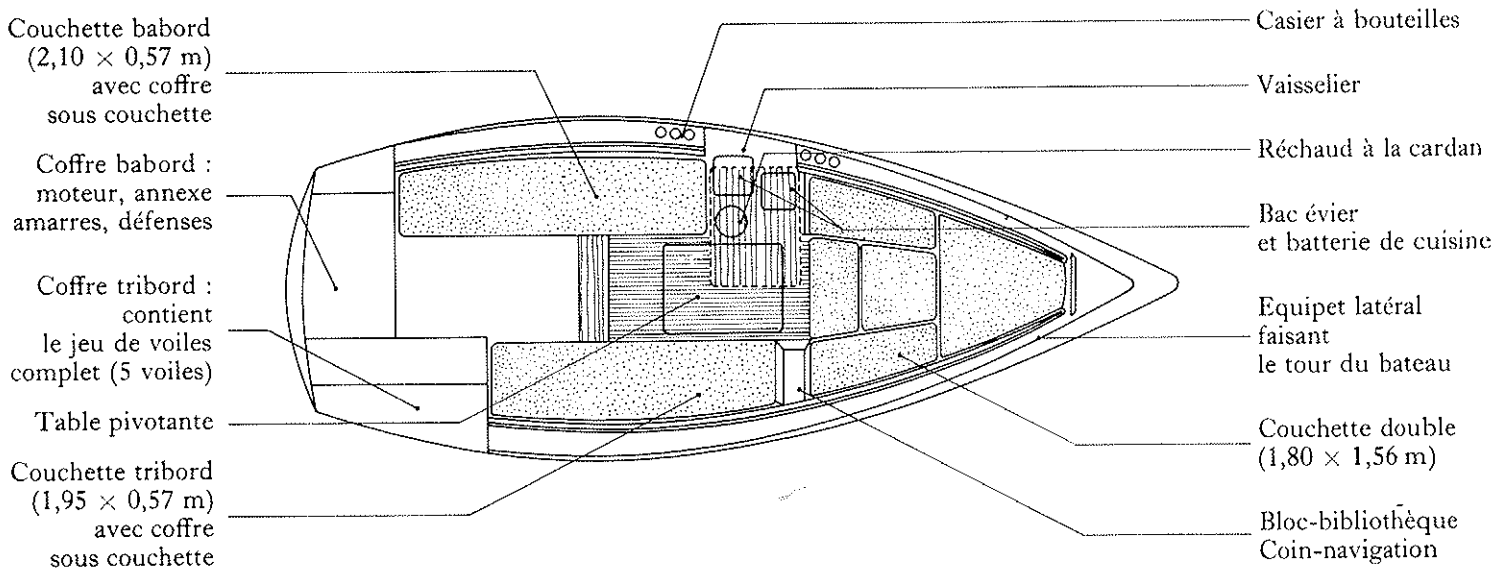
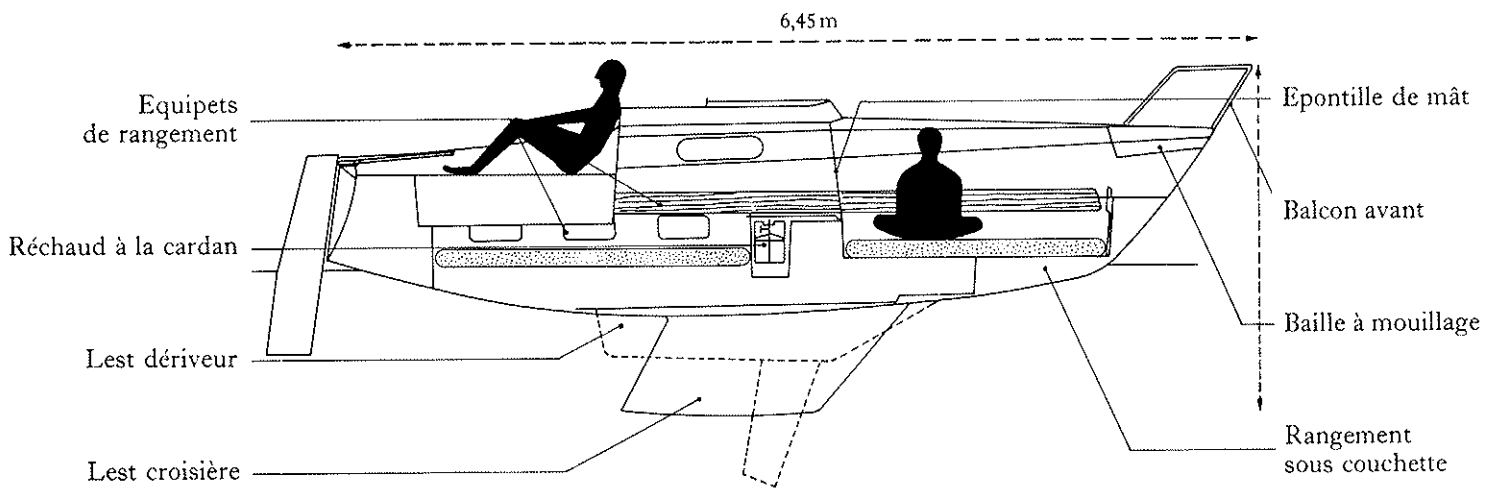
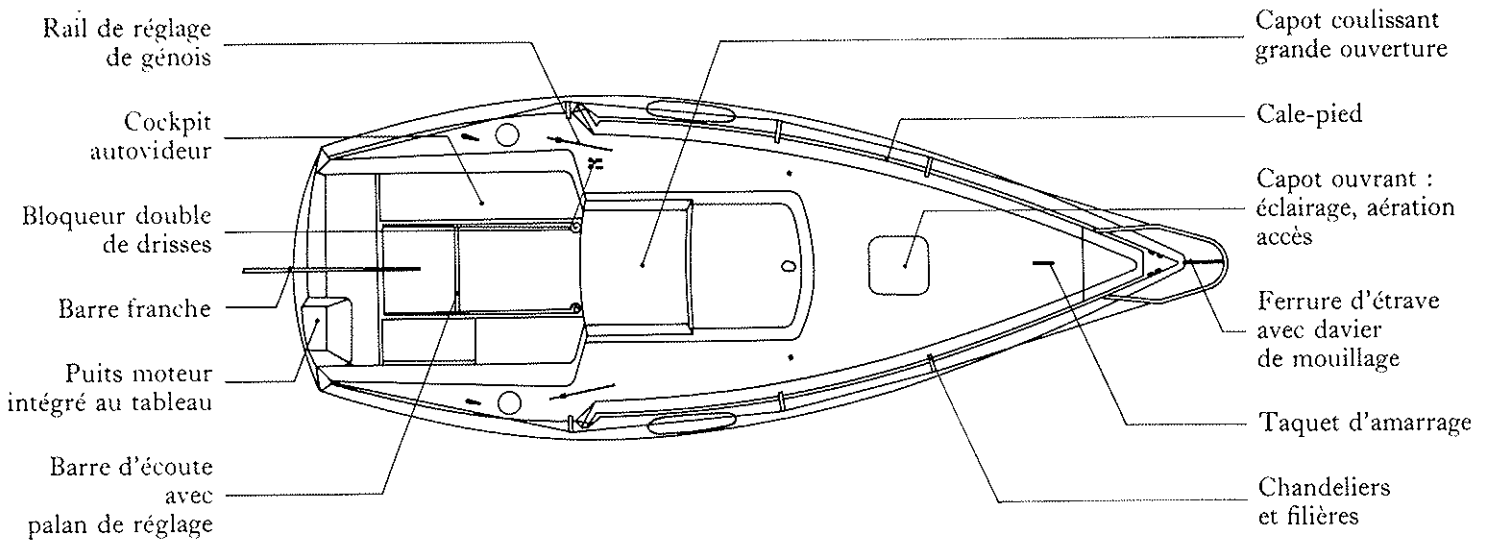

KELT MARINE
 Constructeur de voiliers habitables de croisière